

ALBIN PUMP ALP

PERISTALTIKpumpe

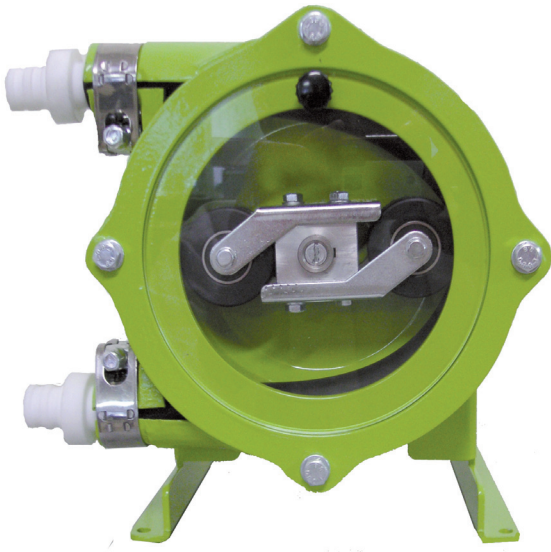

ALP Produktreihe Peristaltikpumpen NIEDERDRUCK

Verringerung wartungsbedingter Stillstandszeiten...

Geeignet für das Pumpen und Dosieren niedrig- oder hochviskoser, zähflüssiger, reiner, neutraler, aggressiver oder abrasiver Flüssigkeiten, welche Gase enthalten oder zur Schaumbildung neigen oder für Feststoffe enthaltende Flüssigkeiten und dies in folgenden Industriezweigen: Farbenindustrie, Molkerei- und Getränkeindustrie, Fleisch- und Fischverarbeitung, Abwasser und Wasseraufbereitungstechnik der Pharma- und Kosmetikindustrie, chemische und petrochemische Industrie, Papier und Zellstoff, Textilien, Seifen und Fette I, Bauindustrie, Keramik.

ALBIN PUMPS sorgt für Vertrauen in das Verfahren und bietet Kosteneinsparungen mittels:

- Akkurate und wiederholbare Dosierung und Mischung
- Lange Lebensdauer und höhere Zuverlässigkeit
- Selbstansaugend
- Andauerndes Trockenlaufen
- Niedrigste Betriebskosten
- Schnelle und einfache Wartung

SELBSTANSAUGEND und trockenlaufend

Eine Pumpe kann nicht immer am idealen Standort aufgestellt werden. Oft ist ein selbstansaugender und trockenlaufender Betrieb erforderlich. In herkömmlichen Pumpen können diese Bedingungen zu Verschleiß führen, was verringerten Durchfluss und vorzeitigem Ausfall zu Folge hat. Die ALBIN PUMPE weist eine Kapazität zur Selbstansaugung von bis zu 9,8 Metern auf und kann permanent trockenlaufen.

NIEDRIGSTE Betriebskosten zusammen mit schneller und einfacher Wartung

Bei herkömmlichen Verdrängerpumpen können regelmäßig Leckagen, Verstopfungen oder Blockierungen auftreten, was zu hohen Behebungskosten führt, da diese Pumpen Dichtungen, Ventile, Nocken oder Flügelzellen aufweisen. Die ALBIN PUMPEN enthalten das Fördermedium in einer Rohrleitung oder einem Schlauch. Daher muss nur eine Komponente getauscht werden. Deshalb sind hier die Wartungskosten bedeutend niedriger als bei anderen Pumpentypen. Erhöhte Anlagenproduktivität und geringere Reparaturkosten führen zu einer Amortisation nach Monaten und nicht erst nach Jahren.

AKKURATE und WIEDERHOLBARE Dosierung und Mischung

Die Industrie erfordert eine wiederholgenaue Pumpensteuerung für eine exakte Dosierung. Viele herkömmlichen Verdrängerpumpen weisen schwankende Durchflussraten auf, was zu Ausschuss beim Produkt und erhöhten Kosten führt. Die ALBIN PUMPEN sind über ihren gesamten Drehzahlbereich bis zu $\pm 0,5$ % genau. Als Zusatznutzen können sie dank Prozesssteuerungsfunktionen einfach aufgestellt werden. Weniger Abfall bedeutet erhöhten Gewinn.

LANGE LEBENSDAUER und höhere Zuverlässigkeit

Pumpenausfälle dürfen keinesfalls auftreten. Die ALBIN PUMPE weist keine Dichtungen, Ventile, Membranen, Stopfbuchsen oder Tauchrotoren auf, welche undicht werden, verstopfen und getauscht werden müssen. Abrasive, korrosive und aggressive Flüssigkeiten können problemlos verarbeitet werden, da das Fördermedium im Schlauch verbleibt und nie mit den beweglichen Teilen der Pumpe in Kontakt kommt. Die ALP-Produktreihe wurde für den robusten Industrieinsatz entwickelt und hergestellt. Modernste Elastomertechnologie gewährleistet eine allen anderen Pumpen überlegene, präzise und wiederholgenaue Leistung.

VERWENDUNG EINES BEWÄHRTEN DESIGNS

Zwei zu 180° auf einen Rotor montierte Andrückrollen pressen nacheinander gemäß einer patentierten konzentrischen Führung auf einen dickwandigen Schlauch und drücken das Fördermedium von der Saug- zur Druckseite. Die Bewegung der Andrückrollen drückt den Schlauch entlang der Gehäusewandung zusammen und erzeugt auf Saugseite der Pumpe ein konstantes Vakuum. So werden die Flüssigkeiten innerhalb des Schlauchs weitergeleitet und kommen nicht in Kontakt mit metallischen Teilen.

Die ALBIN PUMPEN übertreffen deutlich andere Pumpen, welche für ihren Betrieb auf Dichtungen, Ventile oder Flügelzellen angewiesen sind. Diese Bauteile führen wiederholt zu Pumpenausfällen und hohem Wartungsaufwand. Keine andere Verdrängerpumpe weist diese einzigartige Abschottung zwischen Pumpe und Fördermedium auf. Bei den Größen ALP 09-ALP 25 wird der Rotor von überdimensionierten Kugellagern im Pumpengehäuse getragen; bei den Größen ALP 30 - ALP 45 wird der Rotor von hochbelastbaren Kugellagern der angeflanschten Antriebseinheit getragen.

Die Baureihe ALBIN PUMP ALP liefert Durchflussraten von einigen Mikrolitern per Minute bis zu 10 Kubikmeter per Stunde und Drücke bis zu 5 bar. Starre, verstellbare, feuerfeste und druckluftbetriebene Antriebe mit umfangreichen Steuerungsoptionen, wodurch die Pumpen gemäß Ihrer Anforderungen konfiguriert werden können.

MIT FACHKUNDIGER Beratung für beste Qualität bei Anlagen und Installation ... Um die VERSPROCHENEN RESULTATE zu erbringen

Unsere Kunden haben substantielle Verbesserungen in Prozessleistung, Wartung und Produktqualität erzielt, wodurch bisher nicht vorstellbare Kostenersparnisse realisiert wurden.

VERFÜGBARE SCHLAUCHMATERIALIEN

- Neoprene®
- Hypalon
- NR
- NBR - Lebensmittel
- Norpren®
- Silikon
- EPDM
- Pharmed®

Weitere Qualitäten auf Anfrage.

- > Ohne Verstärkung:
Neoprene®; Hypalon; Norprene®; Silikon; Pharmed®
- > Mit Polyamid-Verstärkung:
Naturkautschuk (NR); NBR; EPDM



Betriebsdaten

Fördermenge	bis zu 10 m ³ /h
Viskosität	bis zu 15000 cps (3)
Temperatur des Fördermediums	bis zu 135 °C (1)
Differenzialdruck	bis zu 4 cps (2)
Förderdruck	bis zu 4 bar
Erreichbare Saugwirkung	bis zu 0,6 bar (3)

1- Bei Raumtemperaturen von 20 °C. Zudem ist dies abhängig vom Fördermedium, der Schlauchqualität und der Motorkonstruktion.

2- Abhängig von Pumpengröße und Schlauchqualität.

3- Abhängig von Pumpengröße/-bauweise, Drehzahl und Schlauchmaterial.

ALBIN PUMP ALP (PERISTALTIK) IN IHRER BRANCHE

ALBIN Pumpen zeichnen sich durch einen extrem niedrigen Reibungskoeffizienten aus, was die Qualität des Produktes sowie genaue und kalkulierbare Leistung und somit Kosteneinsparungen gewährleistet.

Pharmaindustrie

Anforderung: Hier ist Sterilität und höchste Präzision gefordert, um die Integrität und Qualität des Endprodukts zu gewährleisten. Fördermedientrennung und präzise Dosierung sind unverzichtbar. Diese Anforderungen nicht zu erfüllen kann extrem kostspielig sein.

Geförderte Medien: Chemikaliendosierungen, flüssiges Protein, Impfstoffe, Sirupe.

Wasseraufbereitung

Anforderung: Wartungsbedingte Stillstandzeiten kostspieliger Dosierpumpen zu verringern und die Notwendigkeit teurer Zusatzeinrichtungen auszuschließen.

Geförderte Medien: Natriumhypochlorit, Eisenchlorid, Natriumbisulfit, Fluorid, Polymere, Ammoniaklösung, Kaliumpermanganat, Natronlauge und viele andere mehr.

Teigwarenindustrie

Anforderung: Prüfer achten besonders darauf, ob Schläuche brechen können. Unsere Mitbewerber verwenden lebensmittelverträgliches Öl zur Schmierung. Nach 1-2 Tagen beginnt der Schlauch jedoch zu verschleifen (wird schwarz), weshalb der Kunde die Schläuche alle 2 Tage austauschen muss.

Geförderte Medien: Eiweiß & Eidotter, Speisefett, Grieß, natürliche Aromen.

Produzenten von Brotteig & Fruchtekuchen

Anforderung: Erfordert eine verminderte Dosierung zähflüssiger, feststoffhaltiger Produkte.

Geförderte Medien: Wasser/Salz Mischungen, natürliche Aromen, Fette, Fruchtkuchenteig/-zumischungen (d. h. in Fruchtkuchen enthaltene Nüsse und Fruchtstücke müssen ganz bleiben).

Käsehersteller

Anforderung: Hier werden Pumpen mit einem niedrigen Reibungskoeffizienten benötigt, damit die Käsefasern nicht voneinander getrennt werden.

Geförderte Medien: Sahne, Milch und Joghurt.

Shampoo-Hersteller

Anforderung: Eine mögliche Verschäumung von Flüssigkeiten in Flaschenabfülllinien muss ausgeschlossen sein. Die harsche Pumpwirkung druckluftbetriebener Membranpumpen kann Flüssigkeiten zum Schäumen bringen.

Geförderte Medien: Shampoos

ALP SCHLAUCHLEITUNGEN

ALBIN PUMP SAS hat die umfassendste Palette an Schlauchleitungen ausgewählt, um allen speziellen Anforderungen der Branche gerecht zu werden.

MATERIAL	Schlauchkennung	Betriebs-Temperaturen	Industriezulassungen	Verfügbar
Neoprene	Mattschwarz, rauhe Oberfläche, Kautschukgeruch	0 bis 60 °C		ALP09 bis ALP25
Norprene®	Grauweiß, glatte Oberfläche	-35 bis 135 °C	USP Klasse VI FDA 21 CFR 177.2600 NSF eingetragen (Standard 51)	ALP09 bis ALP45
Silicone	Rostrot, glatte Oberfläche	0 bis 140 °C	USP Klasse VI FDA 21 CFR177.2600	ALP09 bis ALP25
Pharmed®	Cremeweiß, Pharmed* Aufdruck auf Schlauch	-30 bis 135 °C	USP Klasse VI FDA 21 CFR 177.2600 NSF eingetragen (Standard 51)	ALP09 bis ALP13
Hypalon	Schwarz, gelbe Steifen, doppelt geflochten	0 bis 90°C		ALP09 bis ALP45
EPDM-Kautschuk	Schwarz, gelbe Steifen, doppelt geflochten	0 bis 90°C		
Naturkautschuk	Schwarz, grüne Steifen, doppelt geflochten	0 bis 80 °C		
Nitrilkautschuk	Schwarz	0 bis 80 °C		

Schlauchgrößen

GRÖSSE	ID	OD	Länge
	mm		
ALP 09	9	16	330
ALP 13	13	22	390
ALP 17	17	31	590
ALP 25	25	43	860
ALP 30	30	55	1150
ALP 45	45	75	1455



® Pharmed Reg. Saint-Gobain Performance Plastics

MOTORISIERUNG

Getriebemotoren oder Regelmotoren, beide TEFC und flammfest, elektronische Getriebemotoren, Inverter. Auf Anfrage sind pneumatische Antriebseinheiten erhältlich.

BAUWEISE

REF	BESCHREIBUNG	MATERIALAUSFÜHRUNG
1	Pumpengehäuse	Aluminiumlegierung
2	Rotor	Aluminiumlegierung
3	Andrückrollen	Kunststoff/Leichtmetall (1)
4	Pumpenschlauch	(2) Siehe Werkstofftabelle auf Seite 4.

(1) Abhängig von Pumpengröße

(2) Abhängig von Fördermedium und Einsatzbedingungen

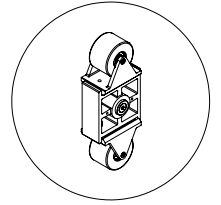
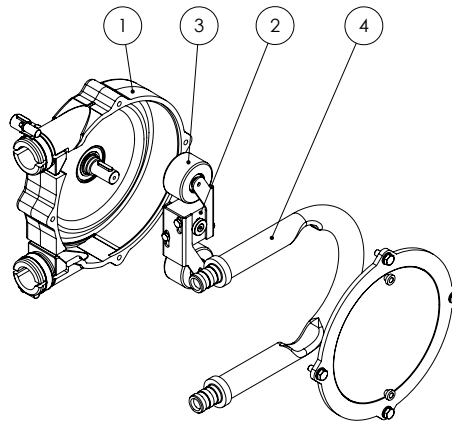

ALP30 & 45
Anpassung der Andrückrollen
mittels Distanzblechen.

GRÖSSE	A	B	C	D	E	F	G	H	I	J	K	L	M	N	O	P	ØQ
ALP 09F	114	75	104	58	185	110	145	160	156	170	3,5	25	20	187,5	15	335	6
ALP 09VM	114	75	104	58	185	110	145	160	156	170	3,5	25	20	187,5	15	485	6
ALP 13F	126	95	132	61	222	127	165	180	156	170	10	28	20	197	19	352	6
ALP 13VM	126	95	132	61	222	127	165	180	156	170	10	28	20	197	19	502	6
ALP 17F	187	131	188	73	290	167	220	235	180	200	13,5	40,5	35	235,5	25	427	6
ALP 17VM	187	131	188	73	290	167	220	235	180	200	13,5	40,5	35	235,5	25	527	6

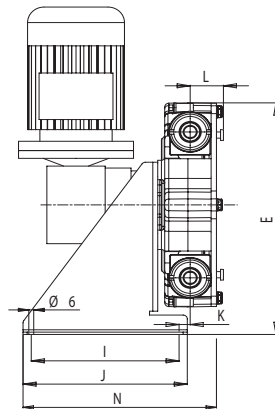
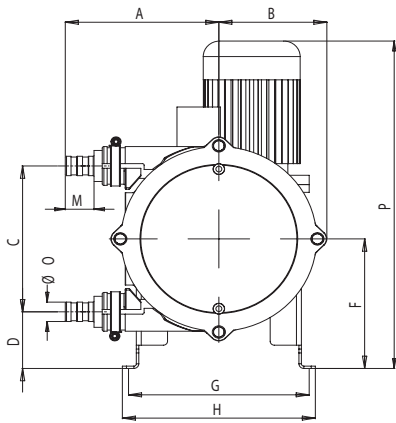

F = Nur Motoren mit konstanter Drehzahl
VM = Motoren mit mechanischem Drehzahlregler & Getriebe

GRÖSSE	A	B	C	D	E	F	G	H	I	J	K	L	M	N	O	P	ØQ
ALP 25F	275	170	256	90	388	218	240	270	400	440	18	52,5	45	482	38	580	11
ALP 25VM	275	170	256	90	388	218	240	270	400	440	18	52,5	45	482	38	720	11
ALP 30F	345	226	364	148	556	330	330	380	550	600	22	66,5	55	655,5	45	672,5	14
ALP 30VM	345	226	364	148	556	330	330	380	550	600	22	66,5	55	655,5	45	812,5	14
ALP 45F	455	287	456	157	672	385	420	470	650	700	40	79	70	786	60	776,5	14
ALP 45VM	455	287	456	157	672	385	420	470	650	700	40	79	70	786	60	916,5	14

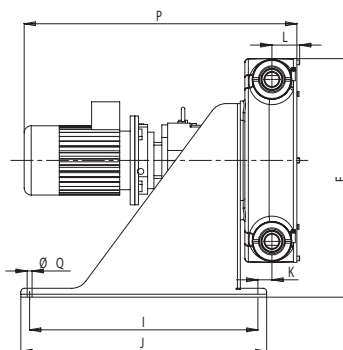
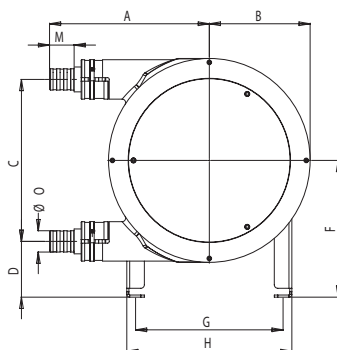



ALBIN PUMP SAS

ZAC de Fontgrave
26740 Montboucher sur Jabron
France

Tel +33 (0) 4 75 90 92 92

Fax +33 (0) 4 75 90 92 40

info@albinpump.fr

www.albinpump.fr

Weitere Informationen zu unseren weltweiten Standorten, Genehmigungen, Zertifizierungen und örtlichen Vertretungen finden Sie unter www.albinpump.com.

ALBIN PUMP behält sich das Recht vor, ohne vorherige Ankündigung die aktuellsten Konstruktions- und Materialänderungen in seine Produkte zu integrieren. Die im vorliegenden Dokument beschriebenen Konstruktionsmerkmale, Werkstoffe und Abmessungen dienen nur zu Ihrer Information und sind nicht bindend, sofern sie nicht schriftlich bestätigt wurden.

Zertifizierte Zeichnungen sind auf Anfrage erhältlich. © 2008 ALBIN PUMP